

Iktatószám: BE08-4/2022.

SZIGETVÁRI POLGÁRMESTERI HIVATAL KÖZPONTI IKTÁTO		
Érk.: 2022 DEC 16.		
Szám:	Melléklet:	Előadó:
01-4/191-11		

Jóváhagyom
Név: Batáné Varga Bernadett
Alíírás: <i>Batáné Varga Bernadett</i>
Dátum: 2022. dec. 02.

A jelentést elfogadom és az intézkedési terv elkészítését elrendelem:
Név: Dr. Weszner Veronika jegyző
Alíírás: <i>Dr. Weszner Veronika</i>
Dátum: 2022. december 2.

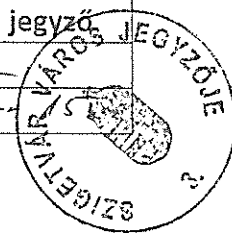

**ELLENŐRZÉSI JELENTÉS**  
A vagyongazdálkodás szabályszerűsége című vizsgálathoz

SZIGETVÁRI TÁVHŐ SZOLGÁLTATÓ NONPROFIT KFT.  
SZIGETVÁR VÁROS ÖNKORMÁNYZATA, SZIGETVÁRI POLGÁRMESTERI HIVATAL, MOLNÁR  
IMRE VÁROSI KÖNYVTÁR, SZIGETVÁRI CSALÁD-ÉS GYERMEKJÓLÉTI KÖZPONT ÉS  
SZOLGÁLAT, SZIGETVÁRI HORVÁT ÖNKORMÁNYZAT, SZIGETVÁRI NÉMET  
ÖNKORMÁNYZAT, SZIGETVÁRI ROMA NEMZETISÉGI ÖNKORMÁNYZAT

2022.12.02.

I.  
AZ ELLENŐRZÉS SZERVEZÉSÉRE VONATKOZÓ ADATOK

Az ellenőrzést végző szervezet:	Batáné Varga Bernadett belső ellenőr (Reg. szám: 5112978)
A vizsgálat célja:	Annak megállapítása, hogy a vizsgált önkormányzat, nemzetiségi önkormányzatok, az ellenőrzés alá vont intézmények, polgármesteri hivatal és a Szigetvári Távhő Szolgáltató Nonprofit Kft. vonatkozó szabályzatai hiánytalanul rendelkezésre állnak-e, illetve megfelelnek-e a jogszabályoknak, a vagyongazdálkodás során érvényesülnek-e a hatályos jogszabályok, belső szabályzatok és a vezetői rendelkezések előírásai.
Ellenőrzött szervezet(ek)	Szigetvár Város Önkormányzata, Szigetvári Polgármesteri Hivatal, Molnár Imre Városi Könyvtár, Szigetvári Család-és Gyermejjóléti Központ és Szolgálat, Szigetvári Horvát Önkormányzat, Szigetvári Német Önkormányzat, Szigetvári Roma Nemzetiségi Önkormányzat, Szigetvári Távhő Szolgáltató Nonprofit Kft.
Az ellenőrzés típusa:	szabályszerűségi ellenőrzés
Az ellenőrzés tárgya:	Vagyongazdálkodás szabályszerűsége
Vonatkozó jogi háttér:	A költségvetési szervek belső kontrollrendszeréről és belső ellenőrzéséről szóló 370/2011. (XII. 31.) Korm. rendelet, Megbízási szerződés 2022.
Alkalmazott ellenőrzési módszerek és eljárások:	interjú, szűrőpróbaszerű és dokumentális vizsgálat
Ellenőrzött időszak:	2019. 2020. 2021. év
Ellenőrzés kezdete és vége:	2022. október 04. 2022. november 24.
A helyszíni ellenőrzések	2022. október 04.,09.,10.,14.,15.,16.,17.
Időigény (ellenőri munkanapok száma):	70 ellenőri nap
Vizsgálatvezető/ belső ellenőr	Batáné Varga Bernadett megbízólevél száma: 01-4/191-9/2022
Az ellenőrzött időszakban hivatalban lévő vezetők:	Dr. Wessner Veronika – jegyző Dr. Vass Péter – polgármester Dr. Berecz János Tamás - ügyvezető

## II. VEZETŐI ÖSSZEFOGLALÓ

A jelenlegi ellenőrzés alkalmával a Szigetvári Távhő Szolgáltató Nonprofit Kft., Szigetvár Város Önkormányzata, Szigetvári Polgármesteri Hivatal, Molnár Imre Városi Könyvtár, Szigetvári Család-és Gyermejjóléti Központ és Szolgálat, Szigetvári Horvát Önkormányzat, Szigetvári Német Önkormányzat, Szigetvári Roma Nemzetiségi Önkormányzat vagyongazdálkodását vizsgáltam a 2019-2021. közötti időszakra vonatkozóan.

### Főbb megállapítások

- A Szigetvári Távhő Szolgáltató Nonprofit Kft. szabályzataival, nyilvántartásaival, leltáraival kapcsolatban hiányosságot nem állapítottam meg, a jogszabályi előírásoknak megfelelően működik.
- Szigetvár Város Önkormányzatának SZMSZ-e az Möt. 53. §. –ában, a Szigetvári Polgármesteri Hivatal Szervezeti és Működési Szabályzata az államháztartás működési rendjéről szóló 368/2011. (XII. 31.) kormányrendelet 13. §. (1) bekezdésében foglaltaknak megfelelően készült.
- A Molnár Imre Városi Könyvtár és a Család-és Gyermejjóléti Központ és Szolgálat SZMSZ-eire a 2021. évben 2021. évben elvégzett vizsgálathoz kapcsolódó BE05-5/2021. számú Ellenőrzési jelentésben foglalt megállapítások továbbra is érvényben vannak, mivel a hiányosságok kijavítására irányuló intézkedés nem történt még meg.
- A nemzetiségi önkormányzatok SZMSZ-ei és az Együttműködési megállapodások megfelelnek a jogszabályoknak.
- Az önkormányzat Vagyonrendeletének bevezető részében hatálytalan jogszabályok szerepelnek, ezek nem lettek átdolgozva a rendelet módosítása során.
- Szigetvár Város Önkormányzata közép-és hosszútávú vagyongazdálkodási tervvel nem rendelkezik.
- Az önkormányzat zárszámadási rendeletéhez vagyonkimutatást készítettek a vagyonkimutatás tagolása megfelel az Áhsz. 30.§. (2)- (3) bekezdésében foglaltaknak.
- A helyszíni vizsgálat során az állományváltozásokhoz kapcsolódó alapbizonylatokat (számlákat, bankkivonatokat, utalványrendeleteket, határozatokat) ellenőriztem szűrőpróba szerűen, hiányosságot, szabálytalanságot nem tapasztaltam.
- A 2021. évi mérlegekben szereplő adatok megegyeznek az év végi Főkönyvi kivonat adataival, a mérleg alátámasztását szolgáló leltárak teljes körűen - és a mérleggel megegyező tartalommal – készültek el.

### Javaslatok

- A Molnár Imre Városi Könyvtár és a Család-és Gyermejjóléti Központ és Szolgálat SZMSZ-einek kiegészítése javasolt.
- El kell készíteni a közép-és hosszútávú vagyongazdálkodási tervet!
- A Vagyonrendelet bevezető részében hivatkozott jogszabályokat aktualizálni szükséges.

A megállapítások és a javaslatok részletes leírása az ellenőrzési jelentés további részében található.

### III. RÉSZLETES MEGÁLLAPÍTÁSOK

#### Az ellenőrzés szempontjából releváns jogszabályok:

Magyarország alaptörvénye, 2011.évi CXCVI. tv a nemzeti vagyonról, 2011. évi CXCV. tv az államháztartásról, 368/2011. (XII. 31.) kormányrendelet az államháztartás végrehajtásáról, 2011. évi CLXXXIX. tv. Magyarország helyi önkormányzatairól, 2005. évi XVIII.tv. a távhőszolgáltatásról, 2011. évi CLXXV. tv. az egyesülési jogról, közhasznú jogállásról, valamint a civil szervezetek működéséről és támogatásáról, 2009. évi CXXII. tv. a köztulajdonban álló gazdasági társaságok takarékosabb működéséről, 2000. évi C. tv. a számvitelről, Polgári törvénykönyv, 2011. évi CLXXIX. tv. a nemzetiségek jogairól, 147/1992. (XI. 6.) kormányrendelet az önkormányzatok tulajdonában lévő ingatlanvagyon nyilvántartási és adatszolgáltatási rendjéről, 4/2013. (I. 11.) kormányrendelet az államháztartás számviteléről, 339/2019. (XII. 23.) korm. rend. a köztulajdonban álló gazdasági társaságok belső kontrollrendszeréről

*A nemzeti vagyonról szóló 2011. évi CXCVI. tv. 7. § (1) „A nemzeti vagyon alapvető rendeltetése a közfeladat ellátásának biztosítása, ideértve a lakosság közzolgáltatásokkal való ellátását és e feladatok ellátásához szükséges infrastruktúra biztosítását. A nemzeti vagyonnal felelős módon, rendeltetésszerűen kell gazdálkodni.*

*(2) A nemzeti vagyongazdálkodás feladata a nemzeti vagyon megőrzése, értékének és állagának védelme, rendeltetésének megfelelő, az állam, az önkormányzat mindenkori teherbíró képességéhez igazodó, elsődlegesen a közfeladatok ellátásához és a mindenkori társadalmi szükségletek kielégítéséhez szükséges, egységes elveken alapuló, átlátható, hatékony és költségtakarékos működtetése, értéknövelő használata, hasznosítása, gyarapítása, továbbá az állam vagy a helyi önkormányzat feladatának ellátása szempontjából feleslegessé váló vagyontárgyak elidegenítése, azzal, hogy a nemzeti vagyon megőrzése érdekében végzett bontás vagy átalakítás nem minősül az állag védelmi kötelezettség megszegésének. A kiemelt kulturális örökségvédelmi és természetvédelmi szempontok – kulturális és természeti értékek jövő nemzedékek számára való megőrzése érdekében történő – érvényesítésének nem akadály a vagyon értékváltozása.”*

#### SZIGETVÁRI TÁVHŐ SZOLGÁLTATÓ NONPROFIT KFT.

A köztulajdonban álló gazdasági társaságok takarékosabb működéséről szóló 2009. évi CXXII. tv. előírja, hogy:

„ 1.§ E törvény alkalmazásában

a) *köztulajdonban álló gazdasági társaság*: az a gazdasági társaság, amelyben a Magyar Állam, helyi önkormányzat, a helyi önkormányzat jogi személyiséggel rendelkező társulása, többcélú kistérségi társulás, fejlesztési tanács, nemzetiségi önkormányzat, nemzetiségi önkormányzat jogi személyiségű társulása, költségvetési szerv vagy közalapítvány külön-külön vagy együttesen számítva többségi befolyással rendelkezik,

*A Szigetvári Távhő Szolgáltató Nonprofit Kft. az önkormányzat 100%-os tulajdonában álló társaság, ezért köztulajdonban álló gazdasági társaságnak minősül.*

*Az Möt.v.13. §. (1) bekezdése írja elő a helyi önkormányzati feladatokat, melynek 20. pontja tartalmazza a távhőszolgáltatás biztosítását.*

### **VAGYONKEZELÉSI SZERZŐDÉS**

*Magyarország helyi önkormányzatairól szóló 2011. évi CLXXXIX. tv. 109. §-a rendelkezik arról, hogy "A képviselő-testület a helyi önkormányzat tulajdonában lévő nemzeti vagyona, a nemzeti vagyonról szóló törvény rendelkezései szerint az önkormányzati közfeladat átadásához kapcsolódva vagyongazdálkodási jogot létesíthet.*

Szigetvár Város Önkormányzatának Képviselő-testülete - mint tulajdonosi jogokat gyakorló szerv - a 267/2021. (XII. 16.) Kt. sz. határozatában döntött a vagyongazdálkodás átadásáról. A 2021. december 20-án kelt vagyongazdálkodási szerződés alapján a Szigetvári Távhő Szolgáltató Nonprofit Kft. jogosult a távhőszolgáltatásra vonatkozó vagyongazdálkodási jogok gyakorlására. A vagyongazdálkodási szerződés tartalmát az önkormányzat vagyonrendeletének 13. §. (8) bekezdése határozza meg. A szerződés tartalmazza az előzményeket, a szerződés célját, tárgyát, a vagyonelemeket, a kezelésbe adott vagyon értékét, a vagyongazdálkodási díjat, a felek jogait és kötelezettségeit, a szerződés hatályát, a megszűnés feltételeit, vegyes rendelkezéseket. Mellékletként csatolták az Értékbecslési szakvéleményt a Szigetvár Város Önkormányzat tulajdonát képező, Szigetvári Távhő Nonprofit Kft. kezelésében lévő távhő vagyon értékéről.

### **ALAPÍTÓ OKIRAT**

A Társaság jelenlegi Alapító okirata 2021. január 1-jén készült a módosításokkal egységes szerkezetben. A Szigetvári Távhő Szolgáltató Nonprofit Kft. egyetlen tagja, ebből kizárólag 100% üzletrésszel rendelkezik Szigetvár Város Önkormányzata. Az alapító okirat tartalmazza a társaság cégnevét, székhelyét, telephelyeit, fióktelepeit, a társaság tagjait, tevékenységi körét, működésének időtartamát, törzstőkét, törzsbetétet, üzletrészt, ezek átruházását, felosztását, a nyereség felosztásának szabályait, a taggyűlésre vonatkozó előírásokat, , ügyvezető adatait, feladatkörét, cégjegyzésre jogosult személyt, felügyelőbizottság működési szabályait, a társaság könyvvizsgálóját, a gazdálkodás és a megszűnés általános szabályait.

### **SZABÁLYZATOK**

#### Számlarend

A Társaság képviseletére jogosult személy (ügyvezető) a számvitelről szóló 2000. évi C. törvény 161. §-ában foglaltaknak megfelelően gondoskodott a Számlarend elkészítéséről, amely 2021. január 1-től hatályos. A 161.§. (2) bekezdése előírja, hogy

„A számlarend a következőket tartalmazza:

- a) minden alkalmazásra kijelölt számla számszámát és megnevezését,
- b) a számla tartalmát, ha az a számla megnevezéséből egyértelműen nem következik, továbbá a számla értéke növekedésének, csökkenésének jogcímeit, a számlát érintő gazdasági eseményeket, azok más számlákkal való kapcsolatát,
- c) a főkönyvi számla és az analitikus nyilvántartás kapcsolatát,
- d) a számlarendben foglaltakat alátámasztó bizonylati rendet.”

A Szigetvári Távhő Szolgáltató Nonprofit Kft. Számlarendje a jogszabályi előírásoknak megfelelően készült.

#### Számviteli politika

A 2021. január 1-től hatályos Számviteli politika 2022. május 12. dátummal módosult, melynek alapján a "15. 1. pont Lényegesség kritériumai" kiegészítésre került.

A szabályzat tartalma megfelel a számvitelről szóló 2000. évi C. tv. –ben foglalt előírásoknak.

A Szt. 14. §. (5) bekezdése írja elő, hogy a számviteli politika keretében mely szabályzatokat kell elkészíteni. "A számviteli politika keretében el kell készíteni:

- a) az eszközök és a források leltárkészítési és leltározási szabályzatát;
- b) az eszközök és a források értékelési szabályzatát;
- c) az önköltségszámítás rendjére vonatkozó belső szabályzatot;
- d) a pénzkezelési szabályzatot."

#### Leltározási szabályzat

A Szt. 69. §. tartalmaz előírásokat a mérleg tételeinek leltárral való alátámasztása vonatkozásában.

A Szigetvári Távhő Szolgáltató Nonprofit Kft. 2021. január 1-től hatályos Leltározási szabályzattal rendelkezik, amely megfelelő, részletes tartalommal készült. Meghatározásra kerültek a leltározásra vonatkozó általános szabályok, számviteli előírások, a leltár előkészítéséhez, szervezéséhez, végrehajtásához kapcsolódó feladatok, az eszközök és források leltározásának módja, a leltározás bizonylatai, az értékelési szabályok, leltárkülönbszetek megállapításának, rendezésének szabályai, a leltározás ellenőrzésének előírásai, a leltározásnál használt nyomtatványok. (nyomtatványok mintáinak csatolása a mellékletben)

#### Selejtezési szabályzat

A szabályzat 2011. június 1-től hatályos, módosítása 2015. január 1-től történt, amelynek során kiegészítésre került a szabályzat 3. "Leértékelési és selejtezési eljárás, valamint 4. " A hasznosítás és selejtezés pénzügyi elszámolása" pontjai.

Az ellenőrzött időszakban 2020. és 2021. évben történt selejtezések a szabályzatban foglaltaknak megfelelően történtek.

#### Értékelési szabályzat

A 2021. január 1-től hatályos szabályzat rendelkezik mindazon szabályokról, amelyek alapján a Társaság a könyvviteli nyilvántartásaiban és mérlegében szereplő eszközeinek és forrásainak értékelését elvégzi.

#### Önköltség számítási szabályzat

2011. június 1-től hatályos. Tartalmazza az önköltségszámítási alapelveket, a Társaság tevékenységei önköltségszámításának szabályait, módszerét, a gazdasági kalkuláció fogalmát, elveit, a költségutalványozás és a költségelszámolás bizonylati rendjét, az önköltségszámítási adatok szolgáltatását, az önköltségszámítás rendjéért való felelősséget, valamint a távhőszolgáltatási alapdíjak megállapításához kapcsolódó kalkulációs sémát.

#### Pénzkezelési szabályzat

Szt. 14. §.,(8) A pénzkezelési szabályzatban rendelkezni kell legalább a pénzforgalom

*(készpénzben, illetve bankszámlán történő) lebonyolításának rendjéről, a pénzkezelés személyi és tárgyi feltételeiről, felelősségi szabályairól, a készpénzben és a bankszámlán tartott pénzeszközök közötti forgalomról, a készpénzállományt érintő pénzmozgások jogcímeiről és eljárási rendjéről, a napi készpénz záró állomány maximális mértékéről, a készpénzállomány ellenőrzésekor követendő eljárásról, az ellenőrzés gyakoriságáról, a pénzszállítás feltételeiről, a pénzkezeléssel kapcsolatos bizonylatok rendjéről és a pénzforgalommal kapcsolatos nyilvántartási szabályokról.”*

A Szigetvári Távhő Nonprofit Kft. 2016. január 1-től hatályos Pénzkezelési szabályzat tartalmazza mindazokat az előírásokat, amelyeket a Szt. 14. §. (8) bekezdése meghatároz. Módosítás egy alkalommal történt (szabályzat 3.9. pontja) ügyviteli szoftver használata miatt.

További szabályzatok:

- A közérdekű adatok igénylésének és közzétételének rendjéről (2011. évi CXII. tv.)
- Gépjármű üzemeltetési szabályzat
- Munkaruha juttatási szabályzat
- Panaszkezelési szabályzat
- Adatvédelmi szabályzat
- Javadalmazási szabályzat
- Szabályzat az adatvédelmi incidensek kezeléséről
- Szabályzat "A pénzmosás és a terrorizmus finanszírozása megelőzéséről és megakadályozásáról" szóló 2017. évi LIII. tv. , valamint az Európai Unió és az ENSZ Biztonsági Tanácsa által elrendelt pénzügyi és vagyoni korlátozó intézkedések végrehajtásáról szóló 2017. évi LII. törvényben meghatározott kötelezettségek körébe tartozó feladatok teljesítésére"

## **ÜZLETI TERV**

A vizsgált időszakban a Szigetvári Távhő Szolgáltató Nonprofit Kft. minden évben a tulajdonos-Szigetvár Város Önkormányzata Képviselőtestülete - által jóváhagyott üzleti terv alapján végezte tevékenységét.

Az üzleti terv tartalma:

- Vezetői összefoglaló: általános adatok, előző évben elvégzett beruházások, felújítások, karbantartások
- A vállalkozás általános bemutatása
- Marketing terv
- Működési terv
- Vezetőségi és szervezeti felépítés
- Pénzügyi terv
- Karbantartási terv
- Beruházási terv

Az alábbi táblázat és diagram a Társaság vagyonának alakulását mutatja be a mérlegadatok alapján a 2019-2021 időszakban.

Szigetvári Távhő Szolgáltató Nonprofit Kft.			
Vagyon a mérlegadatok alapján (ezer Ft)			
	2019.év	2020.év	2021.év
<b>ESZKÖZÖK</b>			
<b>A. Befektetett eszközök</b>	<b>86 887</b>	<b>78 585</b>	<b>47 560</b>
I. Immateriális javak	2 716	573	300
II. Tárgyi eszközök	84 171	78 012	47 260
III. Befektetett pénzügyi eszközök	-	-	-
<b>B. Forgóeszközök</b>	<b>37 277</b>	<b>37 351</b>	<b>35 702</b>
I. Készletek	520	519	1 014
II. Követelések	26 756	19 566	12 317
III. Értékpapírok	-	-	-
IV. Pénzeszközök	10 001	17 266	22 371
<b>C. Aktív időbeli elhatárolások</b>	<b>28 054</b>	<b>20 510</b>	<b>33 420</b>
<b>ESZKÖZÖK ÖSSZESEN</b>	<b>152 218</b>	<b>136 446</b>	<b>116 682</b>
<b>FORRÁSOK</b>			
<b>D. Saját tőke</b>	<b>44 624</b>	<b>43 219</b>	<b>60 237</b>
I. Jegyzett tőke	51 200	51 200	51 200
II. Jegyzett, de még be nem fizetett tőke	-	-	-
III. Tőketartalék	-	-	-
IV. Eredménytartalék	1 823	- 6 576	- 7 981
V. Lekötött tartalék	-	-	-
VI. Értékelési tartalék	-	-	-
VII. Adózott eredmény	- 8 399	- 1 405	17 018
<b>E. Céltartalékok</b>	<b>-</b>	<b>-</b>	<b>-</b>
<b>F. Kötelezettségek</b>	<b>68 435</b>	<b>66 036</b>	<b>6 595</b>
I. Hátrasorolt kötelezettségek	-	-	-
II. Hosszú lejáratú kötelezettségek	63 694	55 556	-
III. Rövid lejáratú kötelezettségek	4 741	10 480	6 595
<b>G. Passzív időbeli elhatárolások</b>	<b>39 159</b>	<b>27 191</b>	<b>49 850</b>
<b>FORRÁSOK ÖSSZESEN</b>	<b>152 218</b>	<b>136 446</b>	<b>116 682</b>
<b>Vagyon összesen (Eszközök-kötelezettségek)</b>	<b>83 783</b>	<b>70 410</b>	<b>110 087</b>



Szigetvári Távhő Szolgáltató Nonprofit Kft.  
110 087

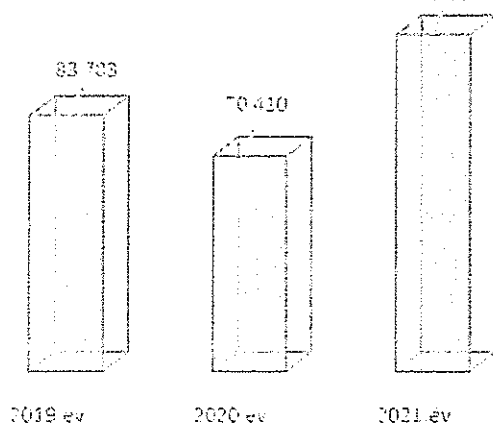

### EREDMÉNYKIMUTATÁS

A Szt. 96-98. §-ban foglaltak szerint a Szigetvári Távhő Szolgáltató Nonprofit Kft. Egyszerűsített éves beszámolót készített, mely a mérlegből, eredménykimutatásból és a kiegészítő mellékletből áll.

A Társaság Közhasznú jogállású 2012. október 17-től, ezért a 2011. évi CLXXV. tv. (Civiltv.) alapján a társaság köteles a 350/2011. (XII.30.) korm.rend. mellékletét képező közhasznúsági mellékletet is elkészíteni. A közhasznúsági tevékenységbe tartozik a távhőszolgáltatási tevékenység. Az eredménykimutatás ezért megosztva tartalmazza a vállalkozási és a közhasznú tevékenység eredményét.

Adózott eredmény alakulása (ezerFt)			
	2019.év	2020.év	2021.év
Közhasznú tevékenységből	- 9 413	- 2 718	15 707
Vállalkozási tevékenységből	1 014	1 313	1 311
Összesen	- 8 399	- 1 405	17 018

### ÁLLOMÁNYVÁLTOZÁSOK

Vegyonkezelésbe kapott és saját eszközök állományváltozása (Bruttó érték eft)				
		Növekedések		Csökkenések
2019.	Immateriális javak		260	
	Tárgyi eszközök	Ingatlanok	236	
		Műszaki berendezések	53 + 6 290	
		Egyéb berendezések	133	
	Beruházások			329
2020.	Immateriális javak			
	Tárgyi eszközök	Ingatlanok		
		Műszaki berendezések	459	1 982
		Egyéb berendezések	45	
	Beruházások			252
2021.	Immateriális javak		1 500	
	Tárgyi eszközök	Ingatlanok		
		Műszaki berendezések		128 627
		Egyéb berendezések	6 955+6 531	9
	Beruházások		158	32

Az ellenőrzés során az Egyszerűsített éves beszámoló Kiegészítő mellékletének 1.sz. melléklete adatai alapján állítottam össze a fenti táblázatot. A befektetett eszközök legnagyobb volumenű állományváltozásait az alábbi gazdasági események alakították:

**2019. év:**

- Kórházi kazánház kéményének kiépítése
- Számítógépes monitoring rendszer kiépítése
- Költségvetés készítő program vásárlása

**2020. év:**

- Szivattyúk beszerelése a Kórház II.számú és a Szent István ltp. 24. sz. hőközpontba
- Gázkazán telepítés, beüzemelés a Radován téren
- Szent István ltp. fűtési rendszer szabályozó egységeinek cseréje
- Selejtezés (Radován tér I.sz. kazán)

**2021. év:**

- Hőmennyiségmérők selejtezése
- II. sz kazán (Radován tér) selejtezése
- II. számú gázkazán telepítése, beüzemelése (Radován tér)
- Keringtető szivattyúk cseréje

*Az ellenőrzés során vizsgáltam a 2019., 2020. és 2021. évi Tárgyi eszköz nyilvántartásokat, Főkönyvi kartonokat, Állományba vételi bizonylatokat, számlák másolatát, Kimutatást az értékcsökkenések elszámolásáról, összesítőket, Főkönyvi kivonatokat, melyekkel kapcsolatban hiányosságot nem tapasztaltam.*

**VEVŐKÖVETELÉSEK**

Az alábbi táblázat a Kft. vevőköveteléseinek alakulását mutatja be a 2019-2021. időszakban lejárat szerint összesítve.

vevőkövetelések (ezerFt)			
	2019.év	2020.év	2021.év
fizetési határidőn belüli	9 984	10 097	567
30 napon belüli			2 346
31-90 nap közötti	1 406	466	733
91-180 nap közötti	594	96	545
181-360 nap közötti	2 101	1 683	1 338
361 napon túli	9 550	8 433	5 778
	23 635	20 775	11 307

**ÉRTÉKVESZTÉSEK ELSZÁMOLÁSA**

“Értékvesztés szempontjából kis összegű követelésnek tekintik amely esetében a végrehajtás költségeinek háromszorosát nem haladja meg a követelés értéke. Értékvesztést kell elszámolni” –a mérlegkészítés időpontjában rendelkezésre álló információk alapján- a követelés könyv szerinti értéke és a követelés várhatóan megtérülő összege közötti-

veszteségjellegű- különbözet összegében, ha ez a különbözet tartósnak mutatkozik és jelentős összegű, vagyis egy éven túli és meghaladja a 100 ezer Ft-ot.”

A követelésekre képzett értékvesztés (eFt)			
	2019.év	2020.év	2021.év
10%	47	18	52
20%	356	603	118
35%	3 242		
50%		4 095	3 524
	3 645	4 716	3 694

#### **BEHAJTHATATLAN KÖVETELÉSEK, HÁTRALÉKKEZELÉS**

A Társaság a hátralékok csökkentése érdekében a nehéz anyagi helyzetben levő ügyfeleinek részletfizetési kedvezményt biztosít, emellett a cég jogi képviselőjével folyamatos az együttműködés a megfelelő jogi lépések megtétele érdekében.

Behajthatatlan követelések (eFt)		
2019.	2020.	2021.
1 149	1 657	1 185

#### **KÖTELEZETTSÉGEK**

A Szigetvári Távhő Szolgáltató Kft.-nek az ellenőrzött időszakban fizetési határidőn túli szállítói kötelezettsége nem volt.

Szállítói kötelezettségek(ezer Ft)			
	2019.év	2020.év	2021.év
fizetési határidőn belüli	850	958	732
30 napon belüli			
31-90 nap közötti			
91-180 nap közötti			
181-360 nap közötti			
361 napon túli			
	850	958	732

#### **LELTÁRAK**

Szt. 69. § (1) „A könyvek üzleti év végi zárásához, a beszámoló elkészítéséhez, a mérleg tételeinek alátámasztásához olyan leltárt kell összeállítani és e törvény előírásai szerint megőrizni, amely tételesen, ellenőrizhető módon tartalmazza – az (5) bekezdés figyelembevételével – a vállalkozónak a mérleg fordulónapján meglévő eszközeit és forrásait mennyiségben és értékben.

(2) Az (1) bekezdés szerinti kötelezettség teljesítése keretében a vállalkozónak a főkönyvi könyvelés és az analitikus nyilvántartások adatai közötti egyeztetést az üzleti év mérlegfordulónapjára vonatkozóan el kell végeznie.”

*A Szigetvári Távhő Szolgáltató Nonprofit Kft. 2019. 2020 és 2021. évi mérlegeinek alátámasztására szolgáló leltárak a jogszabályoknak és a leltározási szabályzatnak megfelelően készültek el.*

## **SZIGETVÁRI VÁROS ÖNKORMÁNYZATÁNAK SZERVEZETI ÉS MŰKÖDÉSI SZABÁLYZATA**

Szigetvár Város Önkormányzatának Képviselő-testülete az 1/2011. (I.21.) önkormányzati rendeletet alkotta a szervezeti és működési szabályzatáról, mely 2020. május 30-tól hatályos. A szabályzat I. része általános rendelkezéseket tartalmaz. A II. fejezetben rögzítették az alakuló ülésre vonatkozó szabályokat, a III. fejezet a képviselőkre vonatkozó előírásokat tartalmazza. Az SZMSZ IV. fejezete az összeférhetetlenséget az V. fejezet a képviselő-testület működését és a jegyzőkönyv-készítést szabályozza. VI. fejezet tartalmazza a képviselő-testület bizottságait. A településrészi önkormányzat működésének szabályait a VII. fejezet rögzíti. A szervezeti és működési szabályzat VIII. fejezete a nemzetiségi önkormányzatokra vonatkozó előírásokat részletezi. A IX. fejezet tartalmazza a polgármester, alpolgármester, jegyző, aljegyző főbb feladatait. Az SZMSZ X. fejezetében található a hivatal szervezeti felépítése és a tanyagondnoki szolgálat, valamint a képviseletek, helyi népszavazás szabályainak meghatározása.

1. számú melléklet: A képviselő-testület által a polgármesterre átruházott hatáskörök
2. számú melléklet: Szigetvár Város Önkormányzat képviselő-testülete bizottságainak szervezeti és működési szabályzata
3. számú melléklet: Szigetvár Város Önkormányzata képviselő testülete bizottságainak feladat-és hatásköre
4. számú melléklet: Becefa, Zsibót településrészi önkormányzatok működési szabályzata
5. számú melléklet: A településrészi önkormányzatok feladat-és hatásköre
6. számú melléklet: Vagyonnyilatkozat-tételi kötelezettséggel járó megbízatások
7. számú melléklet: Lakossági fórum, közmeghallgatás rendje
8. számú melléklet: Szigetvár Város nemzetiségi önkormányzatainak használatra átadott vagyona
9. számú melléklet: a képviselő-testület által a jegyzőre átruházott hatáskörök (hatályon kívül helyezve)
10. számú melléklet: Szigetvár Város Önkormányzata szervezeti ábrája
11. számú melléklet: Szigetvár Város Önkormányzata mely társulásnak tagja

Függelékek:

1. számú függelék: Szigetvár Város Önkormányzata képviselő- testülete tagjai
2. számú függelék: bizottságok tagjai
3. számú függelék: nemzetiségi önkormányzatok tagjainak adatai
4. számú függelék: településrészi önkormányzatok tagjainak neve és lakcíme
5. számú függelék: az önkormányzat alaptevékenységi besorolása, kormányzati funkciói

*Szigetvár Város Önkormányzatának SZMSZ-e az Mötv. 53. §. -ában foglalt előírásoknak megfelelően készült.*

## **SZIGETVÁRI POLGÁRMESTERI HIVATAL SZERVEZETI ÉS MŰKÖDÉSI SZABÁLYZATA**

A hivatal módosításokkal egységes szerkezetbe foglalt Szervezeti és Működési Szabályzata 2021. november 26-tól hatályos. Az I. fejezet általános rendelkezéseket tartalmaz. A II. fejezet

a hivatal irányításáról és vezetéséről rendelkezik. III. határozták meg a polgármester, alpolgármester(ek), jegyző, aljegyző, osztályvezetők, köztisztviselők és ügykezelők feladatait. A III. fejezet a hivatal felépítését, szervezeti egységeit, az osztályok feladat-és hatáskörét mutatja be. A IV. fejezetben rögzítették a hivatal működésének szabályait (munkarend, ügyfelfogadás, hivatal képviselője, munkáltatói jogok gyakorlása, kiadmányozás, helyettesítés, ügyiratkezelés, bélyegzők használata, értekezletek, jelenléti ív, szabadságnylvántartás, adatvédelem, titoktartás, pénztári nyitva tartás, kötelezettségvállalás szabályai, kiküldetés, gépkocsi használat, képzés, továbbképzés, hivatali óvó, védő előírások, vagyonnyilatkozat-tételi kötelezettséggel járó munkakörök, képzettségi pótlékra jogosító munkakörök) V. fejezet záró rendelkezéseket tartalmaz.

1. számú melléklet: a hivatal tevékenységére és működésére vonatkozó fontosabb jogszabályok
2. számú melléklet: a hivatal szervezeti ábrája, az egyes szervezeti egységek dolgozóinak létszáma
3. számú melléklet: vagyonnyilatkozat-tételi kötelezettséggel járó munkakörök

*A Szigetvári Polgármesteri Hivatal Szervezeti és Működési Szabályzatának tartalma megfelel az államháztartás működési rendjéről szóló 368/2011. (XII. 31.) kormányrendelet 13. §. (1) bekezdésében foglaltaknak.*

## **SZIGETVÁRI NÉMET ÖNKORMÁNYZAT, SZIGETVÁRI HORVÁT ÖNKORMÁNYZAT ÉS SZIGETVÁRI ROMA NEMZETISÉGI ÖNKORMÁNYZAT**

### **• SZMSZ-ek, EGYÜTTMŰKÖDÉSI MEGÁLLAPODÁSOK**

A nemzetiségi önkormányzatok Szervezeti és Működési Szabályzatai 2020. február 1-től hatályosak és azonos szerkezetben készültek. Az I. fejezet tartalmazza a nemzetiségi önkormányzat hivatalos megnevezését, működési területét, székhelyét, pecsétjének leírását. A II. fejezetben általános szabályokat fogalmaztak meg. A III. fejezetben határozták meg a nemzetiségi önkormányzat feladat-és hatáskörét, a IV. fejezetben a nemzetiségi önkormányzat szervezetét (nemzetiségi önkormányzati képviselő, elnök, elnökhelyettes, jegyzőkönyv hitelesítő. Az V. fejezet tartalmazza a nemzetiségi önkormányzat működésének részletes szabályait, a VI. fejezetben rögzítették a nemzetiségi önkormányzat vagyonára és gazdálkodására vonatkozó szabályokat. Az 1. számú mellékletben felsorolták a képviselőtestület tagjainak nevét.

*A nemzetiségi önkormányzatok SZMSZ-einek tartalma megfelel a Nek tv. 88/A. §-ban foglaltaknak.*

2. számú mellékletként csatolták a Szigetvár Város Önkormányzatával való **Együttműködési megállapodás** szabályait. A megállapodásokban rendelkeztek a nemzetiségi önkormányzat működésének személyi és tárgyi feltételeiről, a költségvetés elkészítésének és elfogadásának rendjéről, az előirányzatok módosításáról, költségvetési együttműködésről, adatszolgáltatásról, zárszámadás, beszámoló elkészítéséről, a gazdálkodás bonyolításának rendjéről, a kötelezettségvállalás, ellenjegyzés, érvényesítés, utalványozás rendjéről, pénzellátás, bankszámlarendről, az önkormányzat által átadott vagyontárgyakról és a belső ellenőrzésről.

*Az együttműködési megállapodások tui tulnu megfelel a nemzetiségek jogaiól szóló 2011. évi CLXXIX. tv 80.§. (3) bekezdésében foglaltaknak.*

## **MOLNÁR IMRE VÁROSI KÖNYVTÁR ÉS A SZIGETVÁRI CSALÁD-ÉS GYERMEKJÓLÉTI KÖZPONT SZERVEZETI ÉS MŰKÖDÉSI SZABÁLYZATA**

A belső ellenőrzés által 2021. évben elvégzett vizsgálatához kapcsolódó BE05-5/2021. számú Ellenőrzési jelentésben foglalt megállapítások továbbra is érvényben vannak, mivel a hiányosságok kijavítására irányuló intézkedés nem történt még meg.

### **VAGYONRENDELET**

*Mötv. 106. §. (2) „A helyi önkormányzat vagyona a tulajdonából és a helyi önkormányzatot megillető vagyoni értékű jogokból áll, amelyek az önkormányzati feladatok és célok ellátását szolgálják.”*

Szigetvár Város Önkormányzatának képviselő testülete az Alaptörvény 32. cikk (2) bekezdésében, a Magyarország helyi önkormányzatairól szóló 2011. évi CLXXXIX. törvény 143.§ (4) bekezdésében kapott felhatalmazás alapján – figyelembe véve a nemzeti vagyonról szóló 2011. évi CXCVI. törvényben, az államháztartásról szóló 2011. évi CXCV. törvény 97.§ (2) bekezdésében foglaltakat - megalkotta a 11/2011. (III. 25.) számú önkormányzati rendeletét az önkormányzat nemzeti vagyonáról. Az utolsó, módosításokkal egységes szerkezetbe foglalt állapota 2022. október 1-től hatályos.

*„A rendelet célja az önkormányzati tulajdon és vagyoni értékű jogok feletti nyilvántartás, rendelkezés és hasznosítás főbb szabályainak, eljárásának meghatározása, valamint az önkormányzat közfeladatainak ellátásához szükséges gazdasági alapok megeremtése”.*

A vagyonrendelet az önkormányzatnak olyan rendelete, amely átfogóan meghatározza a törzsvagyon és az egyéb vagyontárgyak besorolásával, a tulajdonosi jogok gyakorlásával kapcsolatos szabályokat, a használatra vonatkozó alapvető feladatokat.

Az első fejezet a rendelet célját, hatályát tartalmazza. A második fejezet meghatározza az önkormányzat vagyonát és a vagyon nyilvántartására vonatkozó előírásokat. A következő fejezet rögzíti az önkormányzati vagyon feletti rendelkezési jog gyakorlásának szabályait. A negyedik fejezet az önkormányzati vagyon hasznosításának nyilvánosságáról rendelkezik. A rendelet mellékletében felsorolásra kerültek a forgalomképtelen vagyonba, a „nemzetgazdasági szempontból kiemelt jelentőségű” vagyonba, korlátozottan forgalomképes törzsvagyonba tartozó, az üzleti vagyonba tartozó vagyonelemek és a Szigetvár Város Önkormányzatának a gazdasági társaságokban való tulajdonosi érdekeltsége, az önkormányzati alapítású alapítványok és azokhoz rendelt vagyon mértéke.

*A vagyon rendeletbeli szabályozása biztosítja a teljes körűséget, a törzsvagyon (forgalomképtelen, korlátozottan forgalomképes) elkülönítését.*

*A Vagyonrendelet bevezetőjében azonban hatálytalan jogszabályok szerepelnek, melyek aktualizálása javasolt a 2010. évi CXXX. tv. 8.§. (2) bekezdés b) pontja alapján.*

## VAGYONKIMUTATÁS

Mötv. 110. § (1) „A helyi önkormányzat tulajdonába tartozó vagyonelemekről kormányrendeletben meghatározott módon nyilvántartást kell vezetni. Az önkormányzati vagyonnyilvántartás (vagyonkataszter) folyamatos vezetéséért, az adatok hitelességéért a jegyző felelős.

(2) Az önkormányzati törzsvagyont a többi vagyontárgytól elkülönítve kell nyilvántartani. Az éves zárszámadáshoz a vagyónállapotról vagyonkimutatást kell készíteni.”

Emellett az államháztartás számviteléről szóló 4/2013. (I. 11.) korm.rend. (Áhsz.) 30.§. (1) bekezdése is előírja a zárszámadáshoz csatolt vagyonkimutatás elkészítését.

Szigetvár Város Önkormányzatának 2021. december 31-i fordulónappal elkészített vagyonkimutatását a 8/2022. (V. 26.) Kt. sz. zárszámadási rendeletének 4. számú melléklete tartalmazza.

*A vagyonkimutatás tagolása megfelel az Áhsz. 30.§. (2)- (3) bekezdésében foglaltaknak.*

## KÖZÉP-ÉS HOSSZÚ TÁVÚ VAGYONGAZDÁLKODÁSI TERV

Nvtv. 9. § (1) A helyi önkormányzat a vagyongazdálkodásának az Alaptörvényben, valamint a 7. § (2) bekezdésében meghatározott rendeltetése biztosításának céljából közép- és hosszú távú vagyongazdálkodási tervet köteles készíteni. *Szigetvár Város Önkormányzata közép-és hosszútávú vagyongazdálkodási tervvel nem rendelkezik.*

## INGATLANKATASZTER-NYILVÁNTARTÁS

A 147/1992. évi (XI.6.) Kormányrendeletnek megfelelően az önkormányzat a tulajdonában levő ingatlanvagyonról katasztert fektetett fel. A kataszternek tartalmaznia kell a törzsvagyon és egyéb vagyon szerint az ingatlanra vonatkozó főbb adatokat, az ingatlan számviteli nyilvántartás szerinti nettó értékét, értékbecslés esetén a becsült értéket.

Az önkormányzat ingatlanvagyon-kataszteri adatbázisának (ASPIVK) karbantartási, statisztika készítési, továbbá a KASZPER KATI tárgyi eszköz analitika karbantartási és vezetési feladatainak elvégzésére 2018. január 1-től határozatlan időre Megbízási szerződést kötött egy erre szakosodott gazdasági társasággal. Ennek keretében a Megbízott elvégzi az önkormányzat és intézményeinek tulajdonában levő kis-és nagyértékű tárgyi eszközök analitikus nyilvántartásának vezetését, karbantartását, a negyedéves értékcsökkenés-zárást az ASP KATI önkormányzati gazdálkodási szakrendszerben.

## INGATLAN BÉRBEADÁS

Szigetvár Város Önkormányzatának Képviselő-testülete a 20/2011. (IV.22.) számú rendeletet alkotta a lakások és helyiségek bérletéről illetve elidegenítéséről. Az önkormányzati lakások bérbeadásával kapcsolatos feladatokat a Kisváros Nonprofit Kft. végzi, ennek iratanyagát a Költségvetési és Pénzügyi Osztály kezeli. A nem lakás céljából kiadott ingatlanok bérbeadásáról Bérleti szerződést kötöttek, ezek alapján történik minden hónapban a bérleti díjak számlázása.

## MÉRLEGEK

Az önkormányzat, illetve a költségvetési szerv szerv vagyonát a mérleg szemlélteti, amely egyfelől tükrözi, hogy a szervezet vagyona milyen eszközökben testesül meg, másrésztől megmutatja az eszközök finanszírozási forrásait. A vagyon konkrét megjelenési formái az eszközök, a források pedig az eszközök finanszírozásához szükséges vagyon eredetét, származását szemléltetik.

### Szigetvár Város Önkormányzatának vagyona 2019-2021. a mérlegadatok alapján

Szigetvár Város Önkormányzata (adatok FT)						
					Változás	
		2019. év	2020. év	2021. év	2019-ről 2020-ra	2020-ről 2021-re
A/I.	Immateriális javak					
A/II.	Tárgyi eszközök	10 384 050 052	10 503 036 927	10 317 110 181	101,15%	98,23%
A/III.	Befektetett pénzügyi eszközök	174 500 321	88 712 321	89 160 321	50,84%	100,51%
A/IV	Koncesszióba, vagyonkezelésbe adott eszközök			528 451 609		
A)	Nemzeti vagyonba tartozó befektetett eszközök	10 558 550 373	10 591 749 248	10 934 722 111	100,31%	103,24%
C.	Pénzeszközök	1 415 895 893	956 574 360	1 033 001 269	67,56%	107,99%
D/I	Költségvetési évben esedékes követelések	159 350 367	670 072 459	196 985 288	420,50%	29,40%
D/II	Költségvetési évet követően esedékes követelések	37 894 485	276 942 647	-	730,83%	0,00%
D/III	Követelés jellegű sajátos elszámolások	66 250 439	46 242 143	378 122 062	69,80%	817,70%
D	Követelések összesen	263 495 291	993 257 249	575 107 350	376,95%	57,90%
E	Egyéb sajátos elszámolások	- 1 422 577	- 3 036 078	- 94 318 551	213,42%	3106,59%
<b>ESZKÖZÖK ÖSSZESEN</b>		<b>12 236 518 980</b>	<b>12 538 544 779</b>	<b>12 448 512 179</b>	<b>102,47%</b>	<b>99,28%</b>
G	Saját tőke	9 825 808 182	9 812 133 943	9 429 433 331	99,86%	96,10%
H/I	Költségvetési évben esedékes kötelezettségek	28 027 762	39 532 195	25 314 294	141,05%	64,03%
H/II.	Költségvetési évet követően esedékes kötelezettségek	23 435 998	29 171 645	309 687 370	124,47%	1061,60%
H/III.	Kötelezettség jellegű sajátos elszám.	27 476 164	41 285 427	61 445 659	150,26%	148,83%
H	Kötelezettségek	78 939 924	109 989 267	396 447 323	139,33%	360,44%
J	Passzív időbeli elhatárolások	2 331 770 874	2 616 421 569	2 622 431 525	112,21%	100,23%
<b>FORRÁSOK ÖSSZESEN</b>		<b>12 236 518 980</b>	<b>12 538 544 779</b>	<b>12 448 312 179</b>	<b>102,47%</b>	<b>99,28%</b>
<b>Vagyon összesen</b>		<b>12 157 579 056</b>	<b>12 428 555 512</b>	<b>12 052 064 856</b>	<b>102,23%</b>	<b>96,97%</b>



#### Szigetvár Város Önkormányzat vagyonának alakulása

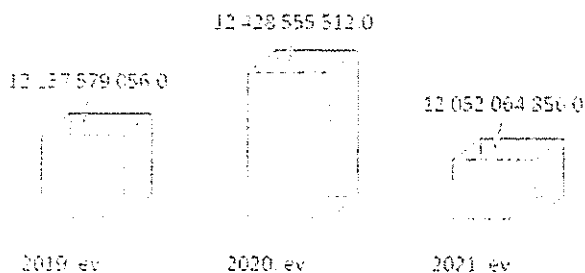

A költségvetési beszámoló 15/A számú „Kimutatás az immateriális javak, tárgyi eszközök koncesszióba, vagyonkezelésbe adott eszközök állományának alakulásáról” elnevezésű űrlapja alapján vizsgáltam az eszközök állományában bekövetkezett növekedéseket és csökkenéseket. A helyszíni vizsgálat során az állományváltozásokhoz kapcsolódó alapbizonylatokat (számlákat, bankkivonatokat, utalványrendeleteket, határozatokat) ellenőriztem szűrőpróba szerűen, hiányosságot, szabálytalanságot nem tapasztaltam.

#### **AZ ÁLLOMÁNYVÁLTOZÁSOKAT ELŐIDÉZŐ OKOK**

Az ellenőrzött időszakban Szigetvár Város Önkormányzata számos sikeres projektet bonyolított le, melyek közül több lezárult és több még folyamatban van.

A 2019-2021. időszakban az alábbi projektek növelték az önkormányzati vagyont legnagyobb mértékben:

- EFOP-1.2.11-16 (Esély Otthon Kossuth tér 10. és 15.sz. alatti ingatlanokból lakások)
- TOP -3.1.1-16-BA1-2017004 (6-os út és 6607-es út csomópont - körforgalom)
- TOP -3.1.1-15-BA1-2016-00004 (Almásfatac-Hoboli út Gyalog-és Kerékpárút)
- TOP-4.2.1-16-BA1-2017-00009 (Család-és Gyermeckjóléti Központ infrastruktúrájának bővítése és fejlesztése)
- Szigetvár-Szőlőhegy úthálózat fejlesztése és gyümölcsös telepítése
- Önkormányzati épületek energetikai korszerűsítése (Könyvtár, Deák F. tér napelemek)
- Tinódi Lantos Sebestyén Általános Iskola konyhájának korszerűsítése
- EFOP-4.1.8-16 (A könyvtári intézményrendszer tanulássegítő infrastrukturális fejlesztése)
- TOP-1.4.1-15 (Napsugár Óvoda bővítése, Micimackó Óvoda, Zöldmanó Óvoda felújítása)
- TOP-4.1.1-16-BA1-2017-00008 (Új komplex akadálymentesített háziiorvosi rendelőintézet)
- GINOP-7.1.3-15 (Gyógyhelyek komplex turisztikai fejlesztése)
- Vigadó felújítása
- Barnamezős területek rehabilitációja (Rákóczi u. 7.)
- KEOP-7.1.0/11-2013-0017 (Szigetvár-Hobol Ivóvízminőség-javító program)
- Turbéli úti, temető úti csomópont szélesítése
- Tárolócsarnok építése Dózsa Gy. utca
- Épületenergetika fejlesztés (Zrínyi tér 1. sz. alatti pincerész villamos hálózatának javítása)
- Szigetvár város közvilágítási rendszerének korszerűsítése

- KEHOP-2.1.3-15 (Ivóvíz-minőség javító program)
- Gyógyfürdő nyersvíz tároló és átemelő akna
- Gyógyfürdő és sportcsarnok energetikai pályázat
- TOP-3.1.1-16-BA1-2017-00003 (6-os út, 67-es út csomópont körforgalom)
- Zrínyi Miklós jelképes síremléke
- Somló Tamás bronz mellszobor

Molnár Imre Városi Könyvtár (adatok Ft)						
					Változás	
		2019. év	2020. év	2021. év	2019-ről 2020-ra	2020-ról 2021-re
A/II.	Tárgyi eszközök	3 163 058	3 067 293	3 400 230	96,97%	110,85%
A)	Nemzeti vagyonba tartozó befektetett eszközök	3 163 058	3 067 293	3 400 230	96,97%	110,85%
C.	Pénzeszközök	187 352	240 978	176 283	128,62%	73,15%
D/I	Költségvetési évben esedékes követelések	52 500				
D	Követelések összesen	52 500	-	-	0,00%	
E	Egyéb sajátos elszámolások		83 550			
<b>ESZKÖZÖK ÖSSZESEN</b>		<b>3 402 910</b>	<b>3 391 821</b>	<b>3 576 513</b>	<b>99,67%</b>	<b>105,45%</b>
G	Saját tőke	1 338 376	986 195	798 885	73,69%	81,01%
H/I	Költségvetési évben esedékes kötelezettségek	15 444	13 700	342 111	88,71%	2497,16%
H	Kötelezettségek	15 444	13 700	342 111	88,71%	2497,16%
J	Passzív időbeli elhatárolások	2 049 090	2 391 926	2 435 517	116,73%	101,82%
<b>FORRÁSOK ÖSSZESEN</b>		<b>3 402 910</b>	<b>3 391 821</b>	<b>3 576 513</b>	<b>99,67%</b>	<b>105,45%</b>
<i>Vagyon összesen (eszközök-kötelezettségek)</i>		<b>3 387 466</b>	<b>3 378 121</b>	<b>3 234 402</b>	<b>99,72%</b>	<b>95,75%</b>

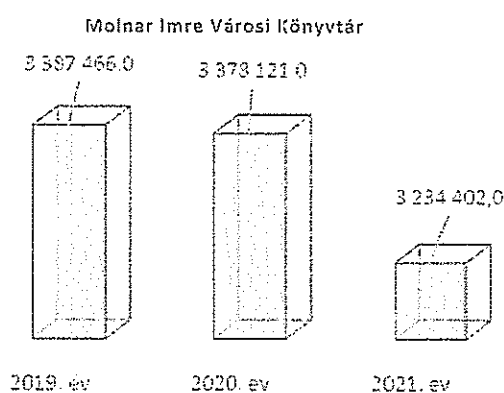

### Állományváltozások (Könyvtár)

2019. év:

- Irodabútor, számítástechnikai eszközök beszerzése
- Ingatlanfelújítás

2020. év:

- Bútor vásárlás

2021. év:

- Számítástechnikai gép, berendezés vásárlása
- Porszívók vásárlása

Szigetvári Család-és Gyermekjóléti Központ és Szolgálat (adatok Ft)						
					Változás	
		2019. év	2020. év	2021. év	2019-ről 2020-ra	2020-ről 2021-re
A/I.	Immateriális javak					
A/II.	Tárgyi eszközök	12 159 822	19 744 451	37 441 567	162,37%	189,63%
A/III.	Befektetett pénzügyi eszközök					
A/IV	Koncesszióba, vagyonkezelésbe adott eszközök					
A)	Nemzeti vagyonba tartozó befektetett eszközök	12 159 822	19 744 451	37 441 567	162,37%	189,63%
C.	Pénzeszközök	24 631	69 912	673 143	283,84%	962,84%
D/I	Költségvetési évben esedékes követelések					
D/II	Költségvetési évet követően esedékes követelések					
D/III	Követelés jellegű sajátos elszámolások					
D	Követelések összesen					
E	Egyéb sajátos elszámolások					
<b>ESZKÖZÖK ÖSSZESEN</b>		<b>12 184 453</b>	<b>19 814 363</b>	<b>38 114 710</b>	<b>162,62%</b>	<b>192,36%</b>
G	Saját tőke	8 483 126	15 707 975	32 496 025	185,17%	206,88%
H/I	Költségvetési évben esedékes kötelezettségek			410 244		
H/II.	Költségvetési évet követően esedékes kötelezettségek					
H/III.	Kötelezettség jellegű sajátos elszám.					
H	Kötelezettségek			410 244		
J	Passzív időbeli elhatárolások	3 701 327	4 106 388	5 208 441	110,94%	126,84%
<b>FORRÁSOK ÖSSZESEN</b>		<b>12 184 453</b>	<b>19 814 363</b>	<b>38 114 710</b>	<b>162,62%</b>	<b>192,36%</b>
<b>Vagyon összesen</b>		<b>12 184 453</b>	<b>19 814 363</b>	<b>37 704 466</b>	<b>162,62%</b>	<b>190,29%</b>

Szigetvári Család-és Gyermekjóléti Központ

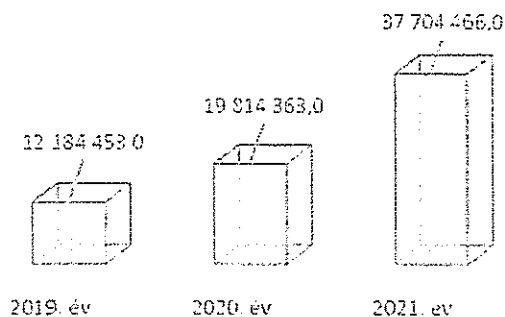

## Állományváltozások (Családsegítő és Gyermekjóléti Központ és Szolgálat)

2019. év:

- Garázs vásárlás
- Számítástechnikai és takarító gépek beszerzése
- Előtetős faház beszerzés

2020. év

- Ingatlan vásárlás
- Fogadó-és információs pult vásárlás
- Bicikli tároló és számítástechnikai eszköz beszerzés

2021. év

- Ingatlan vásárlás
- Takarítógép, hűtőszekrény vásárlása

Szigetvári Polgármesteri Hivatal (adatok Ft)						
					Változás	
		2019. év	2020. év	2021. év	2019-ről 2020-ra	2020-ről 2021-re
A/I.	Immateriális javak					
A/II.	Tárgyi eszközök	7 108 330	5 018 463	2 583 520	70,60%	51,48%
A/III.	Befektetett pénzügyi eszközök					
A/IV.	Koncesszióba, vagyonkezelésbe adott eszközök					
A)	Nemzeti vagyonba tartozó befektetett eszközök	7 108 330	5 018 463	2 583 520	70,60%	51,48%
C.	Pénzeszközök	1 631 028	179 081	1 226 772	10,98%	685,04%
D/I	Költségvetési évben esedékes követelések	450 796	2 703 144	500 786		
D/II	Költségvetési évet követően esedékes követelések					
D/III.	Követelés jellegű sajátos elszámolások			400 000		
D	Követelések összesen	450 796	2 703 144	900 786		
E	Egyéb sajátos elszámolások	-21 310	- 357 684	- 518 343		
<b>ESZKÖZÖK ÖSSZESEN</b>		<b>9 168 844</b>	<b>7 543 004</b>	<b>4 192 735</b>	<b>82,27%</b>	<b>55,58%</b>
G	Saját tőke	-4 119 646	-10 537 345	-14 218 478	255,78%	134,93%
H/I	Költségvetési évben esedékes kötelezettségek					
H/II.	Költségvetési évet követően esedékes kötelezettségek					
H/III.	Kötelezettség jellegű sajátos elszám.					
H	Kötelezettségek			-		
J	Passzív időbeli elhatárolások	13 288 490	18 080 349	18 411 213	136,06%	101,83%
<b>FORRÁSOK ÖSSZESEN</b>		<b>9 168 844</b>	<b>7 543 004</b>	<b>4 192 735</b>	<b>82,27%</b>	<b>55,58%</b>
<b>Vagyon összesen</b>		<b>9 168 844</b>	<b>7 543 004</b>	<b>4 192 735</b>	<b>82,27%</b>	<b>55,58%</b>

Szigetvári Polgármesteri Hivatal

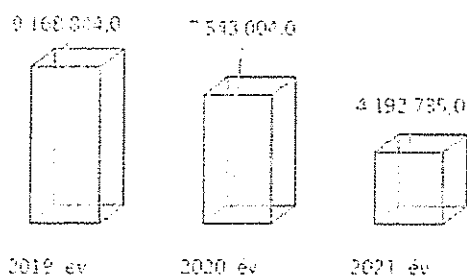

**Állományváltozások (Hivatal)**

**2019. év:**

Ebben az évben az immateriális javak, tárgyi eszközök körében nem történt állományváltozás az értékcsökkenésen kívül.

**2020. év**

- klímaberzerzés
- számítógép berzerzés

**2021. év**

- számítástechnikai eszközök berzerzése

Szigetvári Roma Nemzetiségi Önkormányzat (adatok Ft)						
		2019. év	2020. év	2021. év	Változás	
					2019-ről 2020-ra	2020-ről 2021-re
A/II.	Tárgyi eszközök	4 075 029	4 200 709	4 364 032	103,08%	103,89%
A)	Nemzeti vagyonba tartozó befektetett eszközök	4 075 029	4 200 709	4 364 032	103,08%	103,89%
C.	Pénzeszközök	593 929	2 689 999	620 419	452,92%	23,06%
<b>ESZKÖZÖK ÖSSZESEN</b>		<b>4 668 958</b>	<b>6 890 708</b>	<b>4 984 451</b>	<b>147,59%</b>	<b>72,34%</b>
G	Saját tőke	2 127 120	-309 416	-833 348	-14,55%	269,33%
H/I	Költségvetési évben esedékes kötelezettségek	38 562		814 000		
H	Kötelezettségek	38 562		814 000		
J	Passzív időbeli elhatárolások	2 503 276	7 200 124	5 003 799	287,63%	69,50%
<b>FORRÁSOK ÖSSZESEN</b>		<b>4 668 958</b>	<b>6 890 708</b>	<b>4 984 451</b>	<b>147,59%</b>	<b>72,34%</b>
<b>Vagyon összesen</b>		<b>4 630 396</b>	<b>6 890 708</b>	<b>4 170 451</b>	<b>148,81%</b>	<b>60,52%</b>

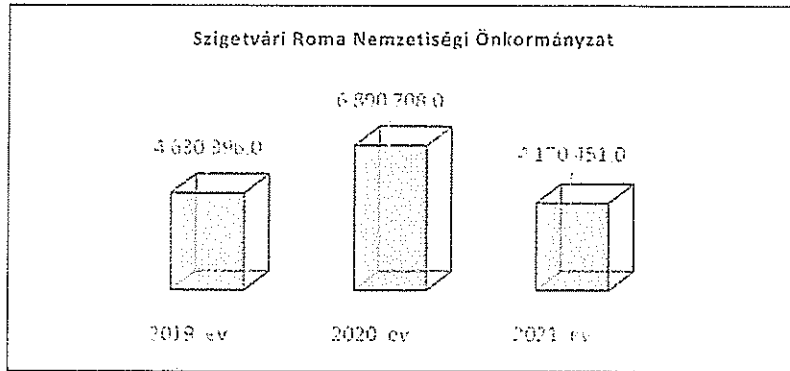

### Állományváltozások (SZRNÖ)

2019. év:

- Benzinmotoros fűkasza vásárlás

2020. év:

- Benzinmotoros láncfűrészek beszerzése
- Stihl láncfűrész, hegesztő selejtezése rendőrségi határozat alapján

2021. év:

- Fűnyíró traktor vásárlása
- Bozótvágók, rezgőcsiszoló beszerzése

Szigetvári Német Önkormányzat (adatok Ft)						
					Változás	
		2019. év	2020. év	2021. év	2019-ről 2020-ra	2020-ről 2021-re
C.	Pénzeszközök	477 664	812 995	865 730	170,20%	106,49%
<b>ESZKÖZÖK ÖSSZESEN</b>		<b>477 664</b>	<b>812 995</b>	<b>865 730</b>	<b>170,20%</b>	<b>106,49%</b>
G	Saját tőke	477 664	215 335	238 993	45,08%	110,99%
J	Passzív időbeli elhatárolások		597 660	626 737		104,87%
<b>FORRÁSOK ÖSSZESEN</b>		<b>477 664</b>	<b>812 995</b>	<b>865 730</b>	<b>170,20%</b>	<b>106,49%</b>
<b>Vagyon összesen</b>		<b>477 664</b>	<b>812 995</b>	<b>865 730</b>	<b>170,20%</b>	<b>106,49%</b>

Szigetvári Német Önkormányzat

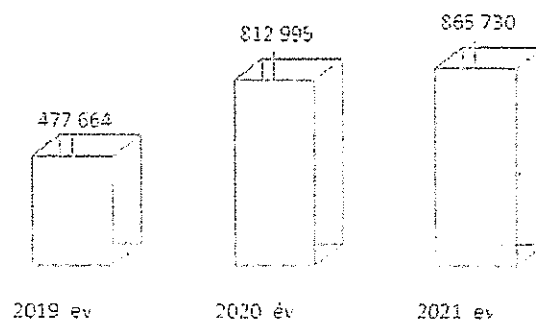

### Állományváltozások (SZNÖ)

2019. évben és a 2021. évben nem volt változás. 2020. évben 1 db Laptopot vásárolt az önkormányzat.

Szigetvári Horvát Önkormányzat (adatok Ft)						
					Változás	
		2019. év	2020. év	2021. év	2019-ről 2020-ra	2020-ről 2021-re
C.	Pénzeszközök	561 767	520 616	450 695	92,67%	86,57%
<b>ESZKÖZÖK ÖSSZESEN</b>		<b>561 767</b>	<b>520 616</b>	<b>450 695</b>	<b>92,67%</b>	<b>86,57%</b>
G	Saját tőke	561 767	135 416	139 371	24,11%	102,92%
J	Passzív időbeli elhatárolások		385 200	311 324		80,82%
<b>FORRÁSOK ÖSSZESEN</b>		<b>561 767</b>	<b>520 616</b>	<b>450 695</b>	<b>92,67%</b>	<b>86,57%</b>
<b>Vagyon összesen</b>		<b>561 767</b>	<b>520 616</b>	<b>450 695</b>	<b>92,67%</b>	<b>86,57%</b>

Szigetvári Horvát Önkormányzat

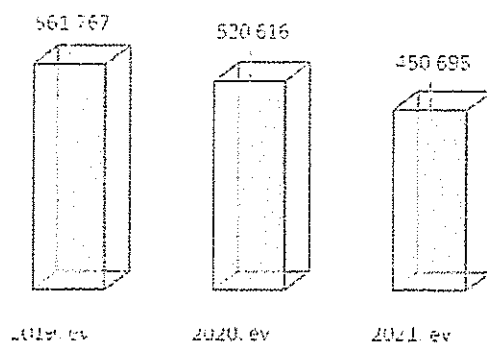

A Szigetvári Horvát Önkormányzat eszközeinek állományát érintő gazdasági esemény a vizsgált időszakban nem történt.

### MUTATÓSZÁMOK

Tárgyi eszközök elhasználódása: a tárgyi eszközök állagára ad számszerű választ. Kedvező, ha értéke minél közelebb van a 100 %-hoz. Ha túl alacsony, akkor a fokozott meghibásodások miatt az üzemeltetési költségek jelentősen nőhetnek, ami előrevetíti a fejlesztések szükségességét a szervezetnél.

Tárgyi eszközök elhasználódása 2021. év (Nettó érték/bruttó érték)						
Önkormányzat	Könyvtár	Családsegítő	Hivatal	SZRNÖ	SZNÖ	SZHÖ
69,20%	36,98%	57,81%	15,28%	46,78%	0,00%	0,00%

Likviditási gyorsráta: kifejezi, hogy a legnehezebben mobilizálható forgóeszközök nélkül (azaz a készletek figyelmen kívül hagyásával) a maradék forgóeszközök (követelések, értékpapírok és pénzeszközök) hány %-át fedezik a rövid lejáratú kötelezettségeknek. Az államháztartásban a mutató nevezőjében a költségvetési évben esedékes kötelezettségeket kell figyelembe venni. Elvárt, biztonságos értéke 100 %, bizonyos esetekben ennél alacsonyabb értékek is elfogadhatók. Különösen akkor fontos, ha valamilyen céllal hitelfelvételre kényszerül a szervezet.

Likviditási gyorsráta 2021. év (Forgóeszközök-készletek/rövid lejáratú kötelezettségek)						
Önkormányzat	Könyvtár	CSGYKSZ	Hivatal	SZRNÖ	SZNÖ	SZHÖ
6352,57%	58,91%	164,08%	0,00%	76,22%	0,00%	0,00%

## **A MÉRLEGTÉTELEK ALÁTÁMASZTÁSA LETÁRRAL, SELEJTEZÉS**

Az államháztartás számviteléről szóló 4/2013. (I.11.) kormányrendelet 22. § (1) előírja, hogy: „Az éves költségvetési beszámoló elkészítéséhez, a mérleg tételeinek alátámasztásához olyan leltárt kell összeállítani és megőrizni, amely tételesen, ellenőrizhető módon tartalmazza a mérlegben szereplő eszközöket és forrásokat.

(2) A leltározás végrehajtását az Szt. 69. § (1)–(3), valamint (5) és (6) bekezdése szerint kell végrehajtani azzal, hogy

a) a koncesszióba, vagyonkezelésbe adott eszközöket a működtető, vagyonkezelő által elkészített és hitelesített leltárral kell alátámasztani, és

b) a használt, de a mérlegben értékkel nem szereplő immateriális javakat, tárgyi eszközöket, készleteket a leltározási és leltárkészítési szabályzatban meghatározott módon kell leltározni.” Emellett a Számvitelről szóló 2000. évi C. tv. 69.§ -ban megfogalmazottakat is figyelembe kell venni.

*Az önkormányzat és az intézmények tárgyi eszközeinek nyilvántartása az ASP KATI önkormányzati gazdálkodási szakrendszerében történik. A vizsgálat során összehasonlítottam a 2021. évi mérlegek, 2021. évi főkönyvi kivonatok és a leltárak, analitikus nyilvántartások adatait.*

*Az ellenőrzés alapján megállapítást nyert, hogy a mérlegekben szereplő adatok megegyeznek az év végi Főkönyvi kivonat adataival, a 2021. évi mérleg alátámasztását szolgáló leltárak teljes körűen - és a mérleggel megegyező tartalommal - elkészültek.*

Keltezés:2022. dec. 02.
Aláírás: <i>Batáné Varga Bernadett</i>
Név: Batáné Varga Bernadett